

# ROZDZIELACZ STRUGI ZRa

## PRZEZNACZENIE

Urządzenie przeznaczone jest do rozdziału strugi cieczy oraz do regulacji przepływu w kanałach.

## MONTAŻ

Rozdzielacz, zwany również kierownicą, przeznaczony jest do montażu na ścianie dzielącej kanały.

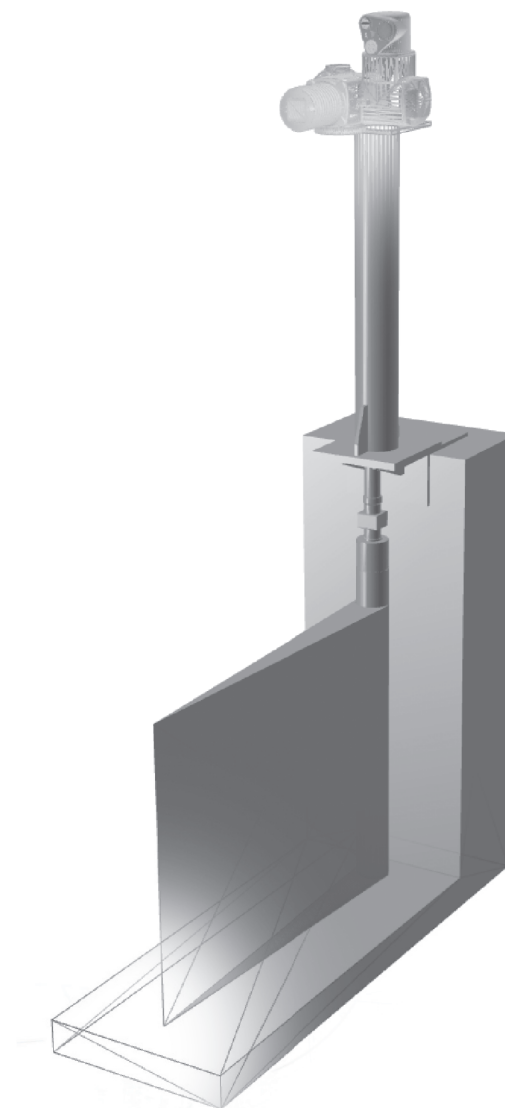

## PARAMETRY TECHNICZNE URZĄDZENIA

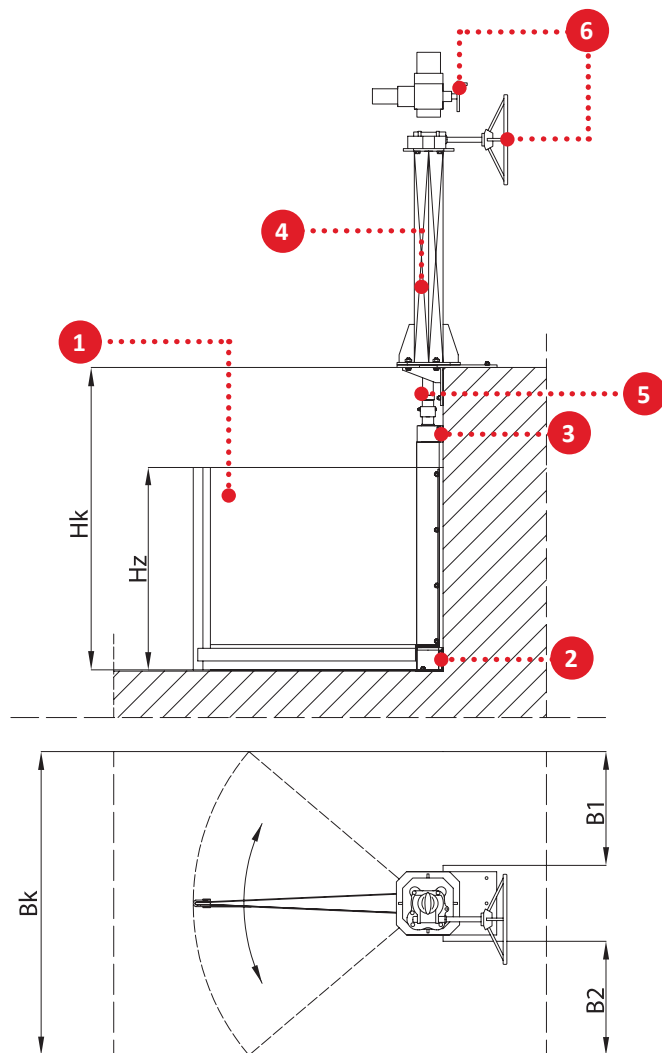

### BUDOWA

- 1 płyta
- 2 mechanizm obrotowy
- 3 mechanizm obrotowy
- 4 kolumna wsporcza napędu
- 5 mechanizm obrotowy
- 6 napęd: ręczny lub elektromechaniczny

Uszczelki wykonane z EPDM lub NBR.

### STANDARDOWE WYKONANIE MATERIAŁOWE

stal nierdzewna 1.4301